

* Solo versione IP55

40	ANELLO SEGER E25 A2	Commercia	57700895
39	ANELLO SEGER E25 C72	Commercia	57700897
38	BRONZINA	R8120A369	56602022
37	CORPO DI STADIO CON SUPPORTO	R8020C132	50400000
36	DAVO E VITE BASSO UNISS99 INOX A2-70	Commercia	57411211
35	ANELLO BLOCCAGIRANTI	R8020A682	56693026
34	TIRANTE PACCO CORPI DI STADIO	R8020A676	5710240
33	PARAGOCIA d.24	Commercia	54300142
32	ANELLO DI TENUTA BA. 25x42x7 DM3780	Commercia	54710200
31	CUSCINETTO 6026-2Z C3/HT	Commercia	53400160
30	ALBERO CON ROTORE	R8120C377	50100882
29	TIRANTE MOTORE T.E. MAX153	Commercia	57100351
28	VITE PIEDRE M8 5.5 X19 UNISS94 ZN	Commercia	57062520
27	PEDRE D'APPOGGIO	R8120A692	55300002
26	PACCO STATORE	PACCO 110	Uniti tandem
25	CUSCINETTO 6204 2ZC3/HT-ENS	Commercia	53400140
24	ANELLO DI COMPRESAZIONE LUKAS 478	Commercia	56600081
23	ANELLO DI TENUTA BA. 19x35x7 DM3780	Commercia	54710170
22	VENTOLA DI RAFFREDDAMENTO	Commercia	55000080
21	COPRIVENTOLA	Commercia	55050080
20	CALOTTA MOTORE	17008	5320080
19	CARICASSA MOTORE	U2130N301	63000081
18	GUARIZIONE MORSETTERA	U2130A269	55180021
17	COPERCHIO MORSETTERA	U2130A257	55130030
16	PRESSACCAVO PE.11	Commercia	57040627
15	VITE FISSAGGIO MORSETTERA T.C.P.H. MANTO UNI7867 ZN	Commercia	54200171
14	TENUTA MECCANICA FISSA	R8120A168	51140350
13	SUPPORTO DI MANDATA	Commercia	54250171
12	TENUTA MECCANICA ROTANTE	Commercia	54250171
11	RONDELLA BLOCCA TENUTA	R8020A650	57540371
10	ULTIMO CORPO DI STADIO	R8120A132	50400105
09	GARANTE COMPLETA	R8020A104	51309455
08	DISTANZINE GARANTI	R8020A667	56901058
07	ANELLO DI RASAMENTO E SPESORE RAM3000,5	Commercia	51180126
06	CORPO DI STADIO COMPLETO	R8020A132	50400105
05	GUARIZIONE DI TENUTA	R8120A512	56261056
04	PRIMO CORPO DI STADIO	R8020D132	50400005
03	TAPPO DI CARICO/SCARICO	Commercia	81100090
02	RONDELLA 1/8" GAS ALL.	Commercia	57540042
01	BOCCA DI ASPRAZIONE	R8120B155	57100111
N°	DESCRIZIONE	DESCRIZIONE	DISERNO
MATERIALE			
TRATTAMENTO TERMICO			
SCALA			
: 1:1			
DISIGNATO			
DATA			
: 28/04/06			
QUOTE SENZA TOLLERANZA/RAGGI NON QUOTATI			
Secondo ISO 2768-m			
APPROVATO			
DATA			
: 11/05/06			
PENNOLI			
: 11/05/06			
DESCRIZIONE			
: OP40 - 4 HP2			
: Schema di montaggio			
PESO GREZZO			
PESO FINITO			
GRUPPO			
: OP 40			
N° DISERNO			
: R8120A004			
VERSIONE			
: 00			
SAEP			
ELETTRICITÀ			
QUINTALA (RE) ITALY			
CODICE			
: R8120A004			
La ditta si riserva la proprietà del presente disegno. Documento riservato a termini di legge, vietata la riproduzione			

ATTENZIONE : LE CARCASSE DI TUTTI I MOTORI VANNO MONTATI CON LA MORSETTIERA DAL LATO VENTOLA

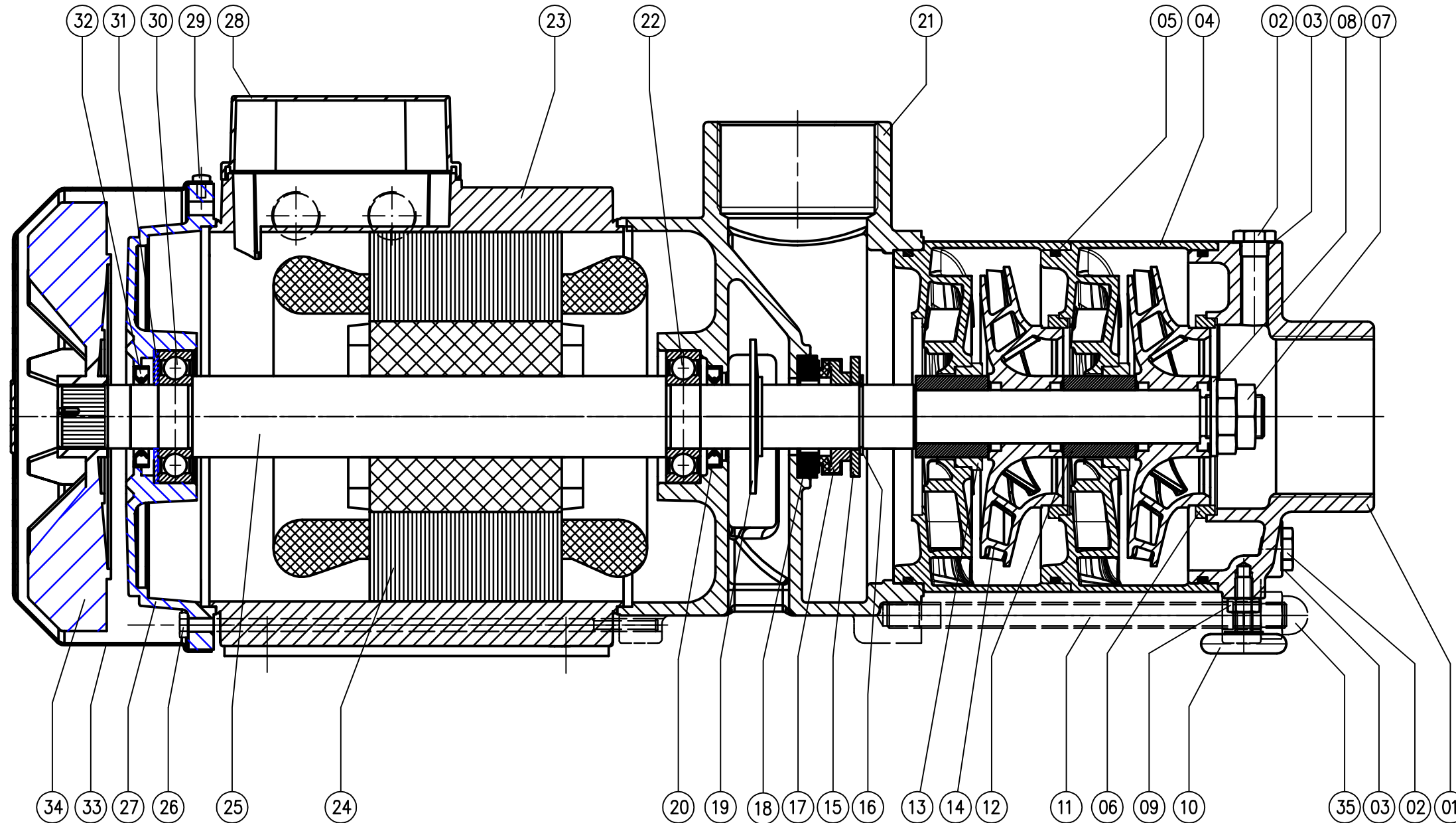

35	DADO E. M12 CIECO UNI5721 5S ZN	Commerciale	57411015
34	VENTOLA DI RAFFREDDAMENTO	Commerciale	55000140
33	COPRIVENTOLA MEC112	Commerciale	55050141
32	ANELLO DI TENUTA BA 30x47x7 DIN 3760	Commerciale	54710210
31	ANELLO DI COMPENSAZIONE LMKAS 62D	Commerciale	56800140
30	CUSCINETTO 6206 2RS1 C3/HT	Commerciale	53400180
29	VITE FISSAGGIO COPRIVENTOLA T.C.P.H M4x12 UNI7687 ZN	Commerciale	57040528
28	COPERCHIO MORSETTIERA MEC112	Commerciale	55120100
27	CALOTTA MOTORE MEC112 IP55	12208	53220120
26	TIRANTE MOTORE T.E. M6x215 FIL30 ZNT	Commerciale	57100640
25	ALBERO CON ROTORE	R8140A223	50100261
24	STATORE AVVOLTO	U5100A210	52201150
23	CARCASSA MOTORE MEC112 B3	12209F	53010075
22	CUSCINETTO 6206 2RS1 C3/HT	Commerciale	53400180
21	SUPPORTO DI MANDATA	R8140C168	51140361
20	ANELLO DI TENUTA BA 30x47x7 DIN 3760	Commerciale	54710210
19	PARAGOCOCIA Ø 28	12046	54300121
18	TENUTA MECCANICA FISSA FA/30 ALO-EPD 96271 MT. SP/4571	Commerciale	54200169
17	TENUTA MECCANICA ROTANTE FA/30 GRA-EPD 91653 MT. SP/4570	Commerciale	54250172
16	ANELLO SEEGER E30 UNI7435 INOX A2	Commerciale	57700710
15	RONDELLA PIANA D30 UNI6592 A2 BLOCCA TENUTA	Commerciale	57540291
14	GRANTE	R8040G102	51308872
13	ANELLO D'USURA SU DISTANZIALE	S3311B530	51180521
12	DISTANZIALE GIRANTE	R8040A667	56901067
11	TIRANTE PACCO CORPI DI STADIO	R8141B676	57110450
10	PIEDE APPOG. M8x22 OP65 MEC112	Commerciale	55300242
09	DADO E M8 UNI5588 MEDIO A2-70	Commerciale	57410807
08	RONDELLA PIANA D20 UNI6592 A2	Commerciale	57540325
07	DADO E M20 UNI5589 BASSO A2-70	Commerciale	57412004
06	ANELLO D'USURA SU GIRANTE	S3331A530	51180522
05	ANELLO OR 4587 EPDM	Commerciale	54730463
04	CORPO DI STADIO/DIFFUSORE	R8040C136	51120031
03	RONDELLA 1/4" GAS ALL.	Commerciale	57540040
02	TAPPO DI CARICO/SCARICO	Commerciale	81100090
01	BOCCA DI ASPIRAZIONE	R8140C155	51710018
N°	DESCRIZIONE	N°DISEGNO	CODICE

MATERIALE		TRATTAMENTO TERMICO	
DISEGNATO : RM		DATA : 08/02/08	QUOTE SENZA TOLLERANZA : Secondo ISO 2768-m
APPROVATO		DATA	RAGGI NON QUOTATI : SMUSSI NON QUOTATI
SCALA : 1:1,2		PESO GREZZO : PESO FINITO :	
DESCRIZIONE : OP65/2 4Kw Mec112 (ACM)		GRUPPO : OP65	
CODICE : R8140A002		N° DISEGNO : R8140A002	
VERSIONE : 00		La ditta si riserva la proprietà del presente disegno. Documento riservato a termini di legge, vietata la riproduzione	

